



JUGADAS DESDE LA LINEA DE FONDO

Por **COLECTIVO ENTRENADORES NBA**

La nueva reglamentación del basket FIBA ha introducido la jugada de saque de fondo, lo que ha servido para enriquecer el aspecto táctico de los partidos. Teniendo en cuenta que este tipo de jugada existe en la NBA desde hace muchos años, hemos confeccionado este artículo aportando ideas y estrategias empleadas por los entrenadores de la NBA con la finalidad de servir de referencia para todos aquellos entrenadores interesados en ampliar sus conocimientos técnicos y tácticos en este aspecto del juego.

Como media, hemos observado que en un partido pueden sucederse de cinco a siete jugadas de línea de fondo por equipo, por lo que consideramos interesante aportar estas nuevas ideas. La nomenclatura de los jugadores es la habitual: como número (1) juega el base; como (2), el escolta; como (3) el alero bajo; como (4), el alero fuerte o ala-pívot, y como (5), el pívot.

En el *diagrama 1*, desarrollamos una jugada pensada con dos posibilidades: o bien el tiro lejano de (3) al recibir, o bien un pase interior a (5).

(2) saca de fondo y (3) desde el centro de la zona recibe dos bloqueos por parte de (4) y (1).

Al recibir (3), *diagrama 2*, se producen tres posibilidades: pase interior a (5) que gana la posición en el centro de la zona. Si (5) realiza un aclarado, (3) juega un 1c1 o tira de tres puntos al recibir.

En la siguiente jugada, *diagrama 3*, nuestro base (1) saca de fondo sobre (3) que se ayuda del bloqueo de (5). (3) devuelve el balón mano a



DIAGRAMA 1



DIAGRAMA 3

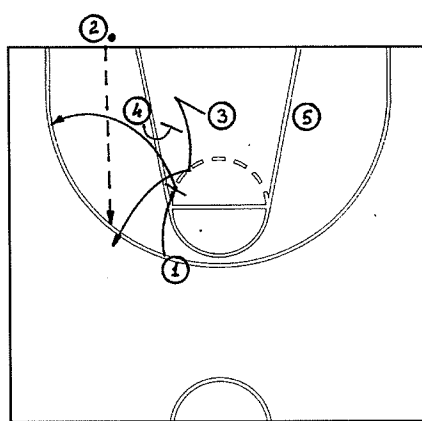

DIAGRAMA 2

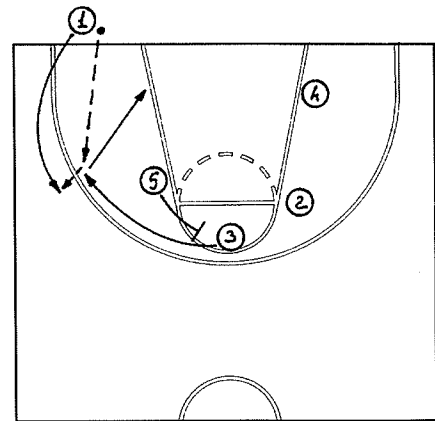

DIAGRAMA 4

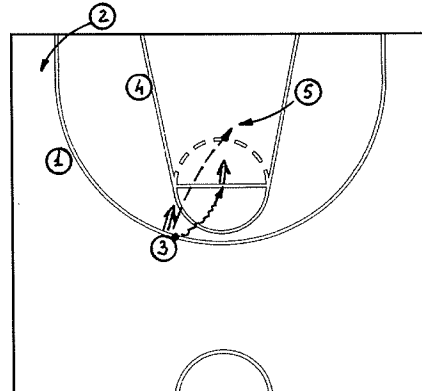

DIAGRAMA 5

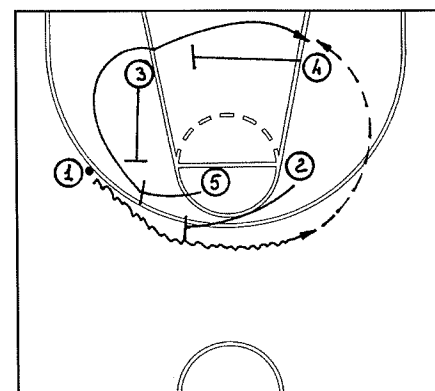

DIAGRAMA 8

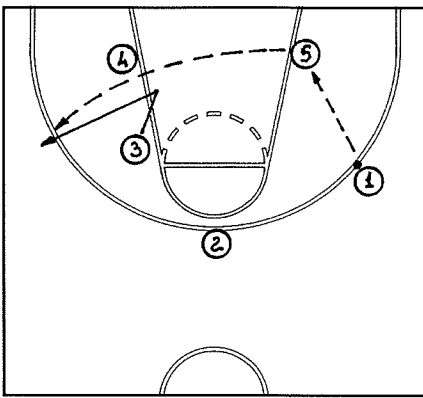

DIAGRAMA 11

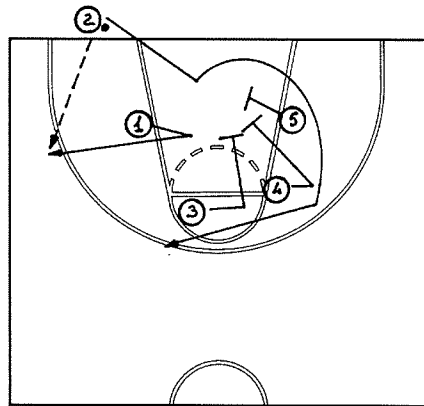

DIAGRAMA 6

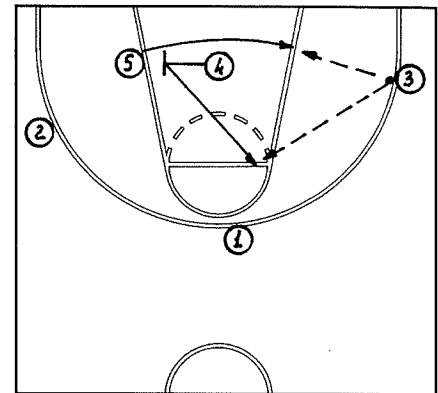

DIAGRAMA 9

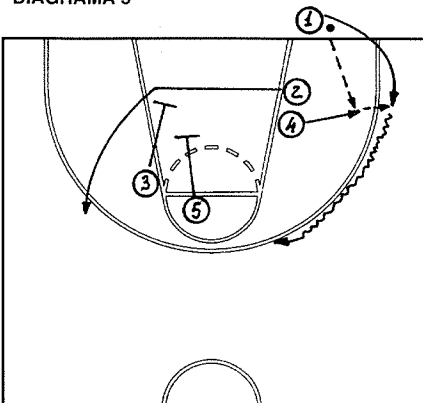

DIAGRAMA 12

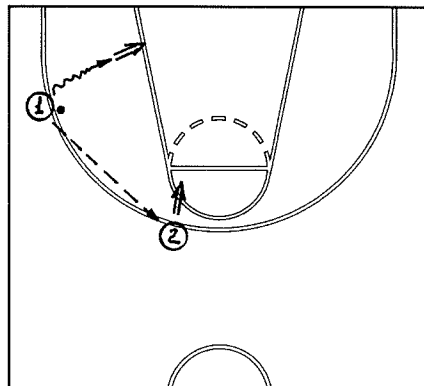

DIAGRAMA 7

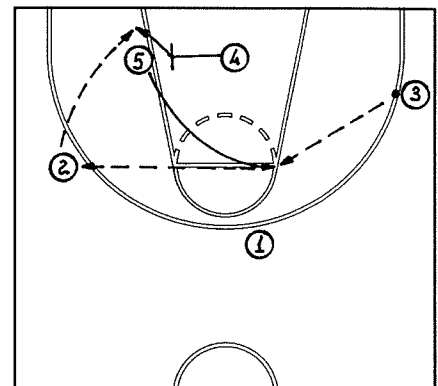

DIAGRAMA 10

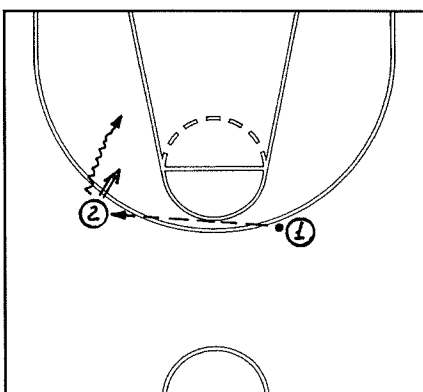

DIAGRAMA 13

mano a (1). Este cambia el balón de lado apoyándose en los bloqueos de (5) y (2), *diagrama 4*. (5), después del bloqueo directo sobre (1), continúa y recibe el bloqueo de (3) y (4) para llegar al poste bajo del lado contrario donde trata de ganar la posición y recibir. Mientras, *diagrama 5*, (3) deberá abrirse fuera de la zona pues podrá recibir de (5) para un tiro exterior.

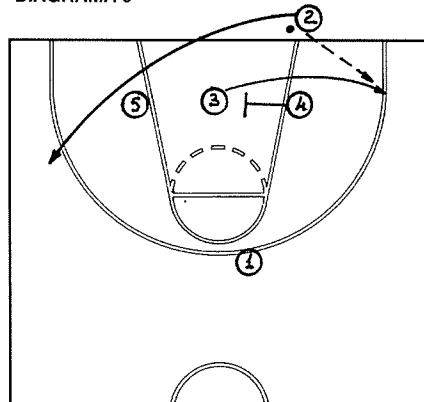
En el *diagrama 6*, nuestro base (1) saca de fondo sobre (4) que, desde el poste medio, se abre a recibir. (1) entra en el campo y le recoge el balón mano a mano.

(2), colocado inicialmente junto a

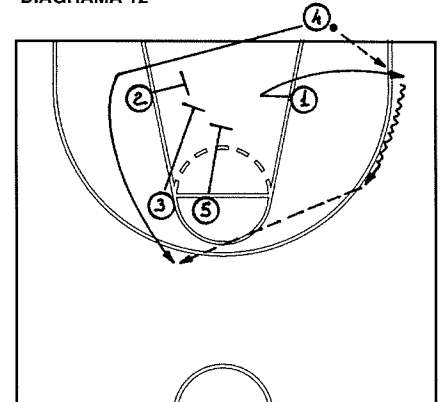
(4), recibe dos bloqueos de (3) y luego de (5) para salir a recibir fuera de la línea de tres puntos un pase de (1) que busca un buen ángulo de pase. Cuando (2) recibe, *diagrama 7*, podrá tirar directamente o buscar el 1c1.

En la siguiente jugada buscamos un tiro rápido de nuestro mejor lanzador que es el que saca de fondo.

(1) realiza una finta y sale a recibir el primer pase. (2), una vez que ha realizado el saque, recibe tres bloqueos simultáneos por parte de (3), (4) y (5), *diagrama 8*.

También existe la opción de que (1), al recibir de (2), juegue un 1c1

con su defensor aprovechando que la defensa está pendiente de los bloqueos sobre (2), *diagrama 9*.

En la jugada del *diagrama 10* tenemos dos opciones.

Primero, (4) bloquea sobre (3) que sale a recibir y puede tirar. (4) continúa, bloqueando sobre (5), que intenta recibir en el poste bajo, el pase de (3), *diagrama 11*.

(5) también puede optar por subir a recibir en el poste alto.

Si (3) no puede tirar, ni (5) recibe en posición de jugar un buen movimiento en el poste alto, existe la opción de pase al lado contrario sobre (2) que, una vez que ha sacado, se



DIAGRAMA 14



DIAGRAMA 15

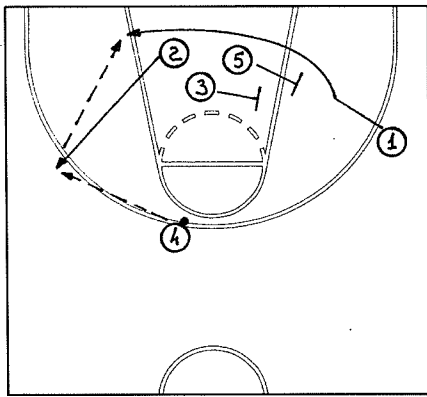

DIAGRAMA 16

ha abierto en el lado contrario, *diagrama 12*.

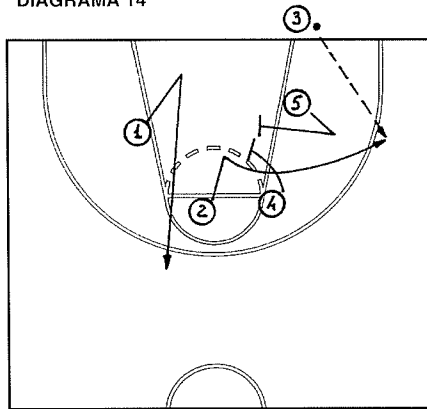
En el *diagrama 13*, realizamos una jugada de fondo para nuestro número (4) que tiene un buen tiro exterior. (1) recibe abriéndose sobre el lado del balón. (4), después de sacar, corta por la zona sobre los bloqueos de (2), (3) y (5), para recibir, en la parte frontal, un pase de (1).

También existe la opción de que (2), después de bloquear, se abra a recibir y (4), si no ha podido tirar, pase a (2), *diagrama 14*, mientras (3) y (5) bloquean a (1) que corta por la zona.

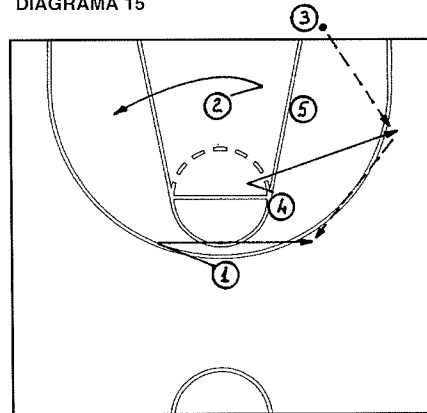
En la siguiente jugada facilitamos un tiro rápido para el escolta (2). (1)



DIAGRAMA 17



DIAGRAMA 18

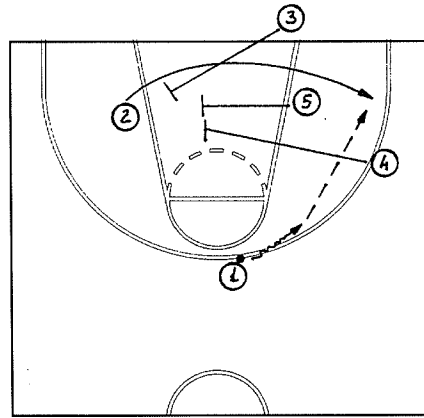

DIAGRAMA 19

busca distraer a la defensa, cortando por el centro de la zona, hacia arriba. (2), partiendo desde el centro de la línea de tiros libres, se aprovecha de los bloqueos de (4) y (5), para salir a recibir el saque en una posición lateral, *diagrama 15*.

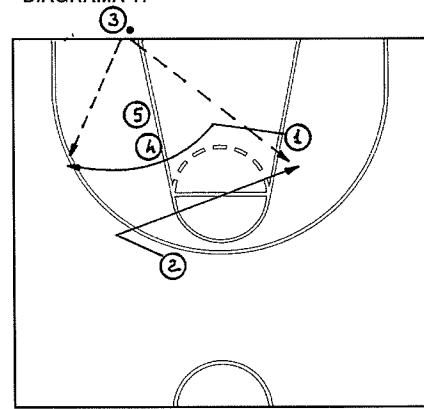
En el *diagrama 16* realizamos unos movimientos para un tiro de nuestro escolta y mejor tirador.

(2), en movimiento de distracción, se abre hacia el lado contrario del saque; (4), desde el vértice del poste alto, se abre a recibir el primer pase y a continuación pasa a (1), *diagrama 16*.

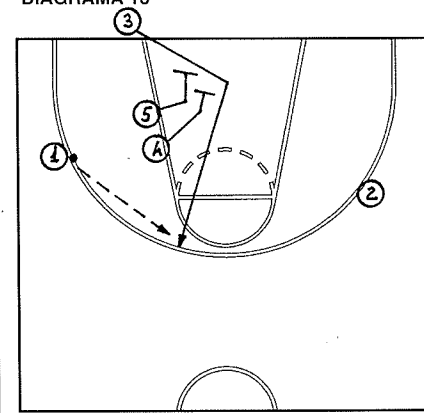
(2) recibe tres bloqueos seguidos



DIAGRAMA 20



DIAGRAMA 21

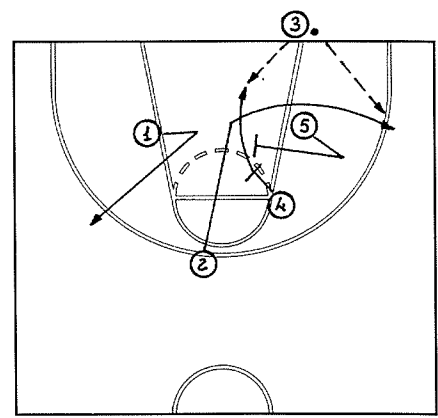

DIAGRAMA 22

de (3) y luego de (4) y (5), *diagrama 17*.

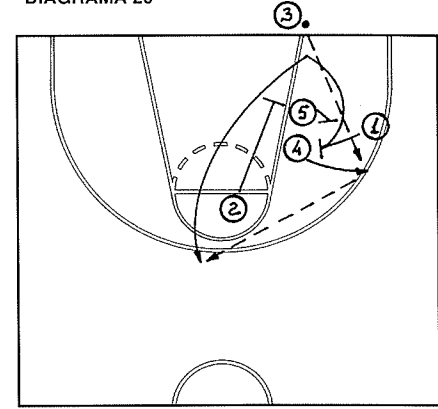
(1) debe buscar la mejora del ángulo del pase.

La siguiente es una jugada de engaño donde el mismo hombre que saca es el que tira. En el *diagrama 18*, antes realizamos dos movimientos simultáneos por parte de (1) y (2) a izquierda y derecha.

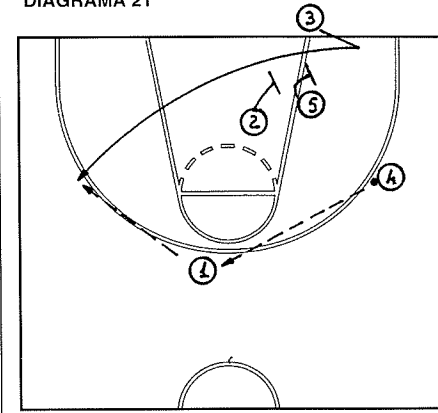
Una vez el balón está en el campo, (3), que ha sacado, se aprovecha de los bloqueos de (4) y (5), para salir a recibir y tirar, *diagrama 19*.

En el *diagrama 20*, nuevamente optamos por una jugada rápida con varios bloqueos para recibir y tirar.



DIAGRAMA 23



DIAGRAMA 24

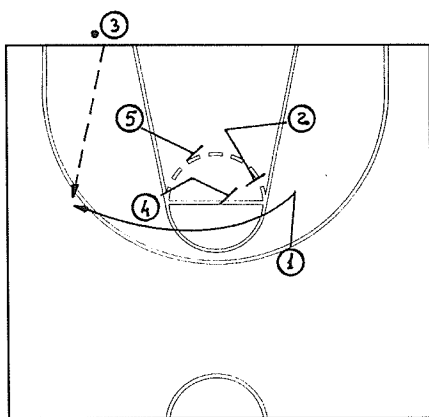

DIAGRAMA 25

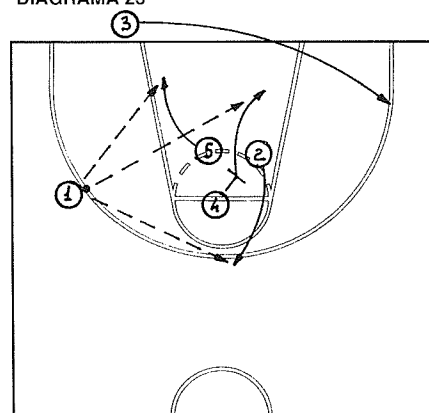

DIAGRAMA 26

(2) recibe los bloqueos de (4) y de (5) para tirar tras recibir el pase de (3).

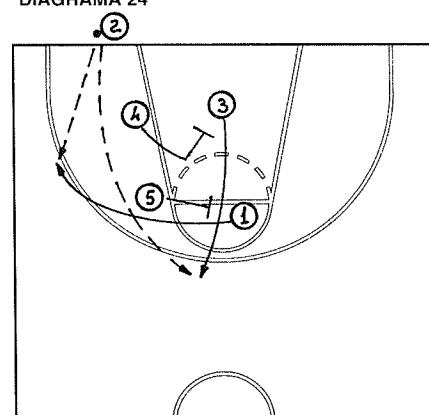
Hay que prestar atención a nuestro jugador (4) que, después del blo-

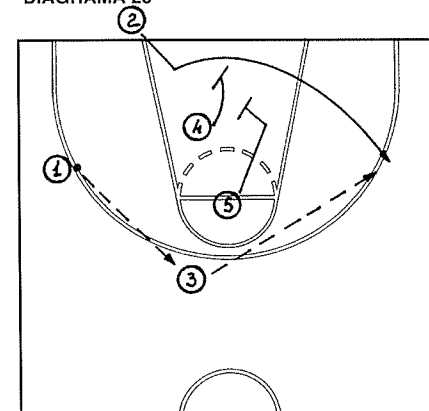
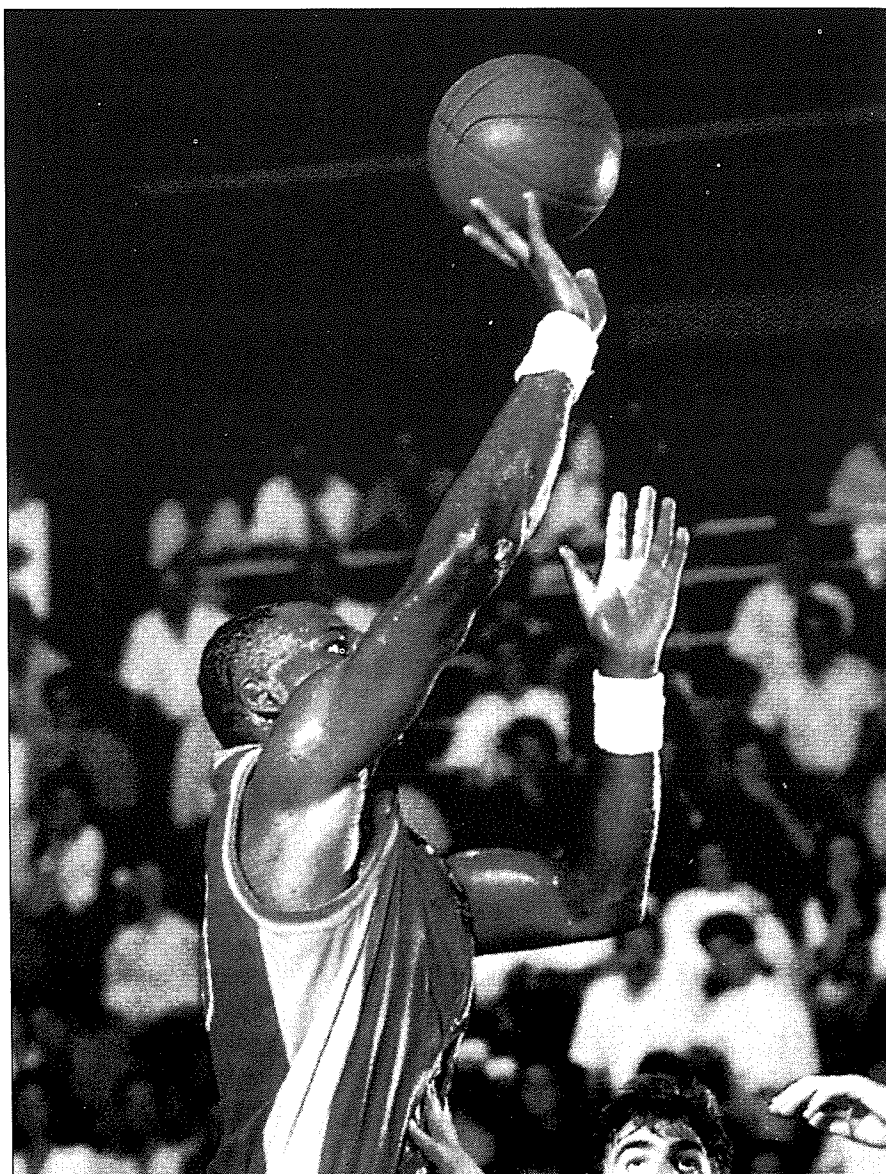

queo, tiene una inmejorable posición para el rebote de ataque, e incluso para recibir un pase directo de (3).

En el *diagrama 21*, (3) saca de fondo para que (4) reciba tras ser bloqueado por (1).

Este recibe a su vez el bloqueo de (5), en el poste medio, y de (2) que baja desde el poste alto. (1) sale a recibir en la parte alta de la zona. (4) pasa a (1), que puede tirar.

Mientras tanto (3) ha entrado en el campo hacia el lado contrario del balón aprovechándose de pequeños bloqueos de (5) y (2), *diagrama 22*.

Cuando (1) recibe en posición de base, podrá tirar, jugar 1c1 o bien pasar a (3) para el tiro de éste.

En el *diagrama 23* efectuamos una jugada rápida para el tiro ex-

terior de nuestro base (1).

Después de los bloqueos de (2), (5) y (4), la continuación, *diagrama 24*, son las distintas opciones de (5), que puede jugar 1c1 en el poste bajo, del tiro exterior de (2), que se abre después de bloquear, o de (4), que puede recibir dentro del área para jugar 1c1. En todas las opciones hay una buena situación de rebote ofensivo.

Finalmente, en el *diagrama 25*, se crean dos situaciones de recepción para (1) y para (3), tras los bloqueos de los hombres altos (4) y (5).

Con el balón en el campo, (4) y (5) bloquean al tirador (2) que, después de sacar, se abre frontalmente para recibir y tirar o jugar 1c1 en el lado contrario, *diagrama 26*. □



JUGADAS DESDE LA LINEA DE FONDO (II)

Por **COLECTIVO ENTRENADORES NBA**

Continuamos con nuestra serie de jugadas desde la línea de fondo iniciada en el número anterior.

En la jugada del *diagrama 27* buscamos el tiro exterior de nuestros aleros. Jugada con dos bloqueos seguidos y paralelos a la línea de fondo con dos opciones posibles para recibir: (3) que, después de sacar, recibe bloqueos de (2) y (4) para salir al lado contrario a tirar; o la opción de recibir del escolta (2) después de bloquear a (3) y ser bloqueado por (5). Si es (2) quien recibe, puede buscar el tiro, *diagrama 28*.

En el *diagrama 29*, realizamos un bloqueo ciego de (2) a (3) para recibir uno u otro. O bien el pase interior directo a (3), o sacamos el balón a (2) para un tiro rápido o pase al poste bajo (5). También (5) puede irse y dejar un aclarado a (2) para realizar un 1c1.

En el siguiente movimiento, *diagrama 30*, realizamos una jugada muy sencilla para meter el balón en el campo. (3) saca de fondo sobre (2) que, al igual que (1), ha realizado cortes paralelos por arriba y abajo de los pivots. (4) puede tratar de sorprender y recibir en el interior y deja a (2) y (5) jugando un 2c2.

En el *diagrama 31*, efectuamos un bloqueo de (5) y (3) sobre el escolta (2) para que éste salga a recibir y poder buscar un tiro rápido. Es interesante observar las buenas posiciones de rebote ofensivo que contemplan tanto (5), después del bloqueo, como (4) cuando entra en el campo.

En el *diagrama 32*, realizamos cor-



tes sucesivos del escolta (2) y del alero (3) sobre los pivots (4) y (5) buscando primero (2) el recibir un pase interior cerca de canasta, y (3) un pase lejano para un tiro rápido.

En la siguiente jugada buscamos un aclarado en el lado de saque del balón jugando 2c2 entre base y pivot. En el *diagrama 33*, (2) saca sobre (5) que se abre a recibir



DIAGRAMA 27



DIAGRAMA 28

y entrega posteriormente el balón mano a mano de nuevo a (2). En el otro lado hay un corte de (1) que recibe bloqueos de (3) y (4) para salir a recibir. (2), después de recibir el balón de (5), se lo pasa a (1) y corta en diagonal al lado contrario dejando a (1) y (5) jugar un 2c2 en aclarado, *diagrama 34*.

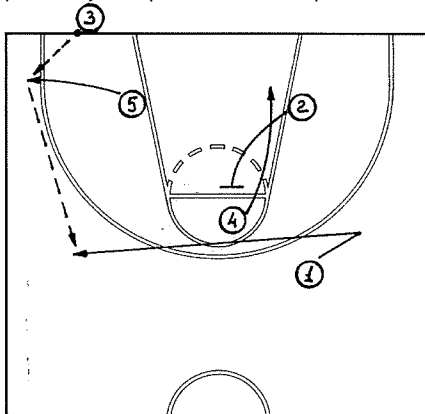
En el *diagrama 35*, buscamos un tiro de nuestro mejor lanzador pero que aprovecha nuestro pivó para, en la continuación del bloqueo, recibir en el interior de la zona. Se inicia con bloqueo en diagonal entre (5) y (3); (2) puede pasar a (3) para

el tiro ó a (5) para que juegue interior.

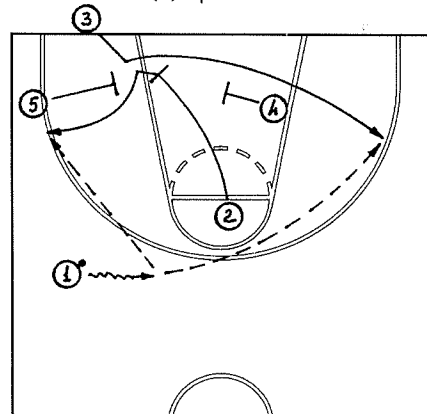
En el *diagrama 36*, iniciamos con bloqueo de nuestro pivó (5) sobre el escolta (2), que sale a recibir sobre el lado de saque. (5) se abre al lado contrario y (1) busca el balón y recibe, iniciando la penetración a canasta con la ayuda del bloqueo directo de (4). Si la defensa reacciona y se cierra sobre la entrada de (1), éste puede sacar el balón al pivó (5) para un tiro de cinco metros, *diagrama 37*.

En la siguiente jugada buscamos un pase interior al poste bajo. En el *diagrama 38*, se inicia con saque de

(3) sobre el escolta (2), quien ha recibido el bloqueo de (4). (2) busca el pase interior a (5) mientras el resto de jugadores aclaran y van al lado contrario, *diagrama 39*.

En este movimiento, *diagrama 40*, buscamos varias opciones válidas, todas ellas para un pase interior a (3) que es quien saca. Bloqueo de (5) a (2), que puede salir a recibir o continuar al lado contrario. Si no recibe (2), es (4) quien sube a recibir el saque de (3). Este entra en el campo intentando ganar la posición dentro de la zona, *diagrama 41*. Si es (2) quien recibe el saque de (3), *diagrama*



DIAGRAMA 29



DIAGRAMA 32

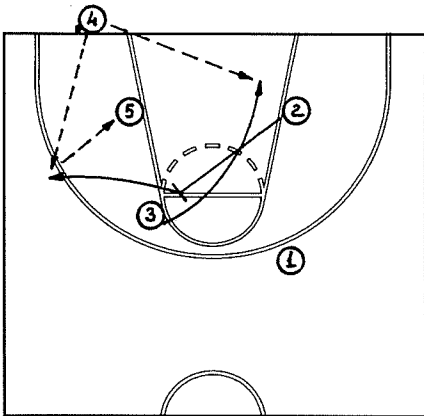

DIAGRAMA 35

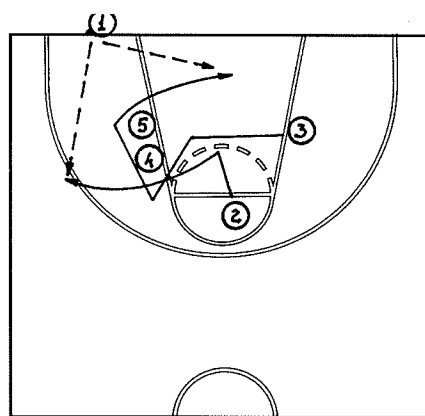

DIAGRAMA 30

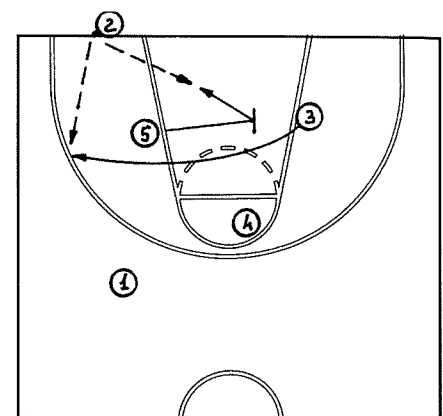

DIAGRAMA 33

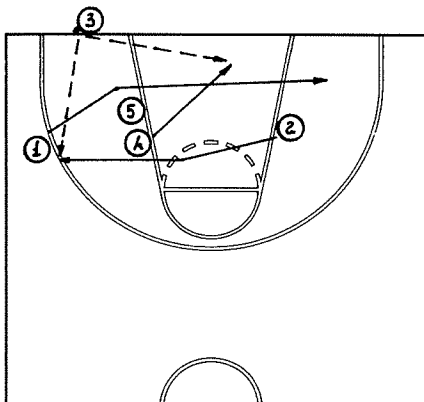

DIAGRAMA 36

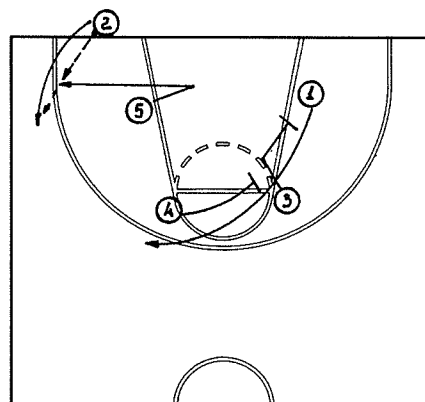

DIAGRAMA 31

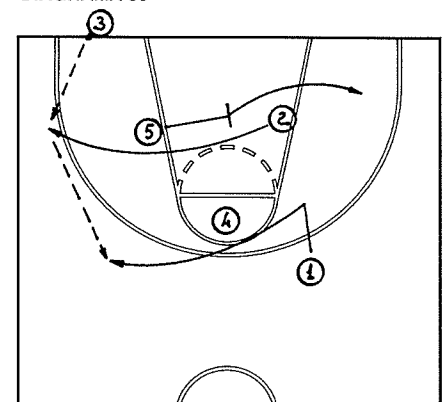

DIAGRAMA 34

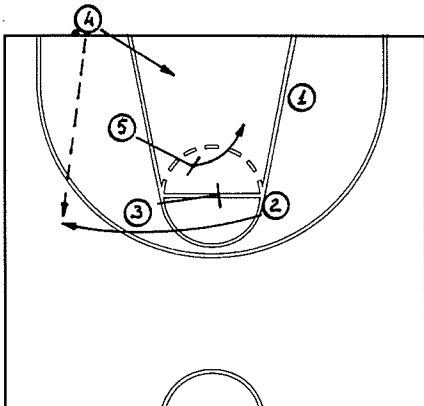

DIAGRAMA 37

ma 42, (4) bloquea a (3) al entrar en la zona y se abre. (1) se abre al lado contrario.

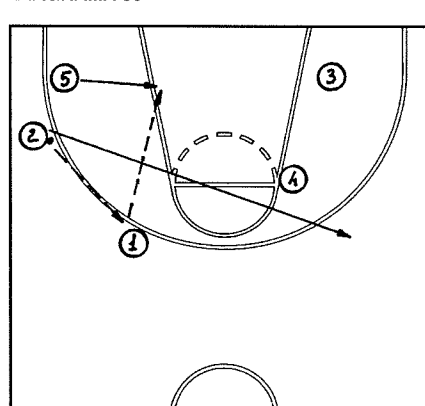
Para finalizar, *diagrama 43*, una jugada para nuestro pívot en el poste bajo. (4) se abre a recibir desde el poste en el lado del balón. (2), que ha sacado, se cruza al lado contrario. (4), con el balón, intenta el pase interior sobre (5), quien desde el lado contrario corta ganando la posición. (3) y (1) se bloquean entre sí ganando la atención de sus defensores y manteniéndolos alejados, para dar la opción de pase de (4) a (5), *diagrama 44*. □

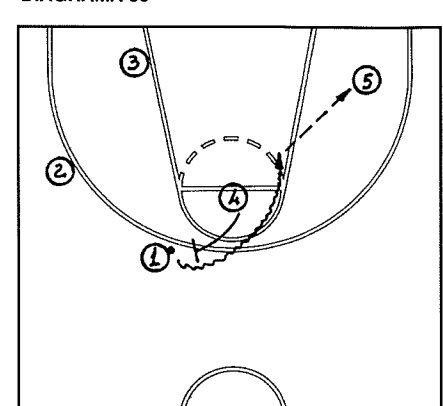

DIAGRAMA 38



DIAGRAMA 39

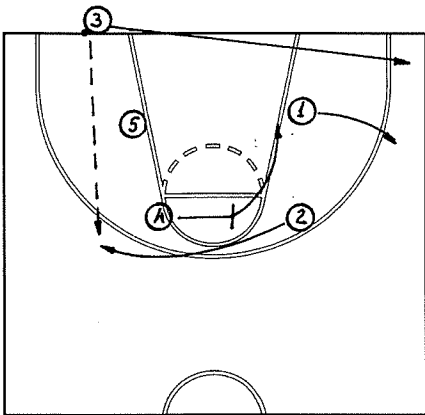
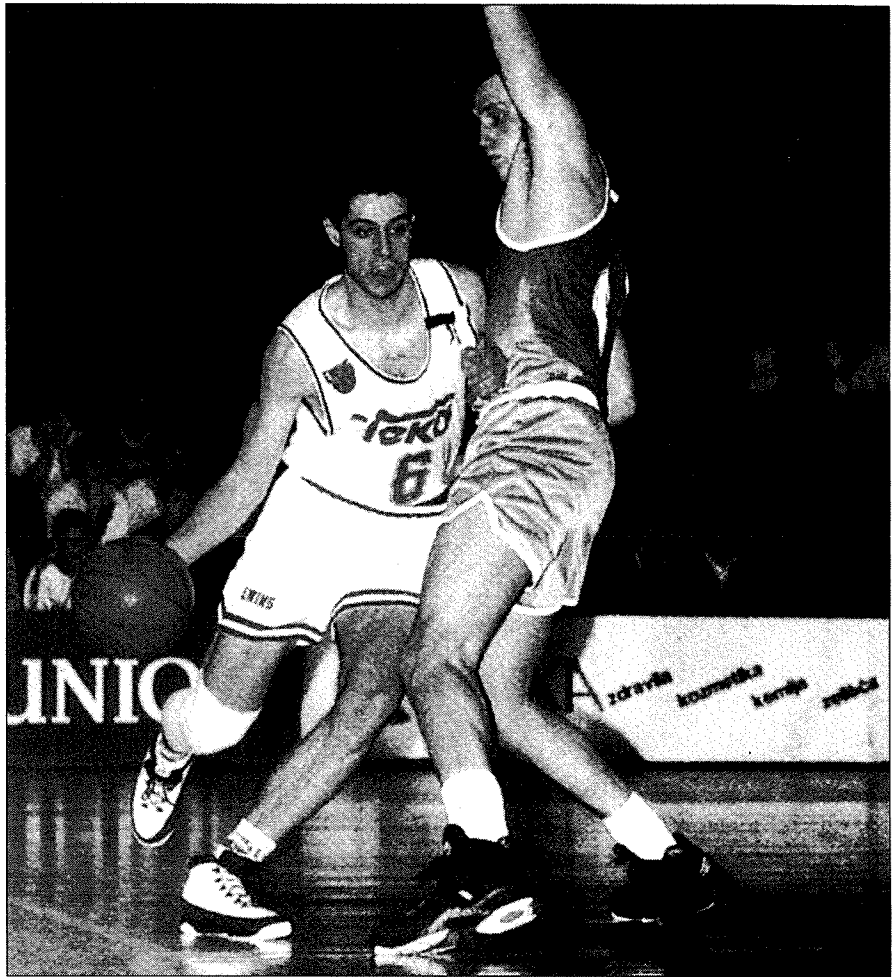

DIAGRAMA 41

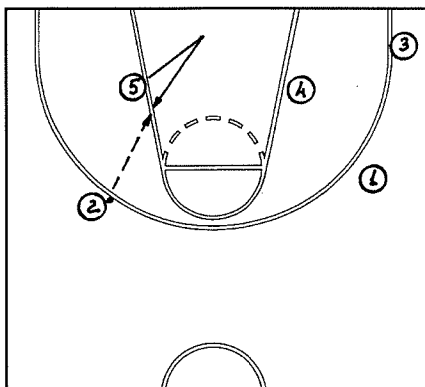

DIAGRAMA 43

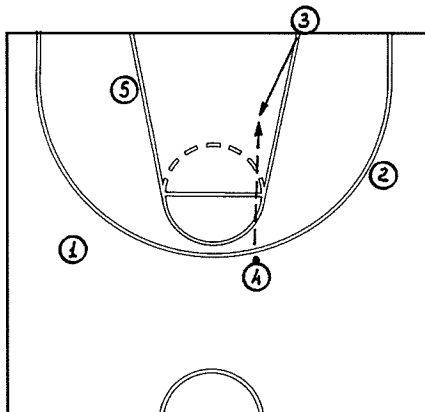

DIAGRAMA 40

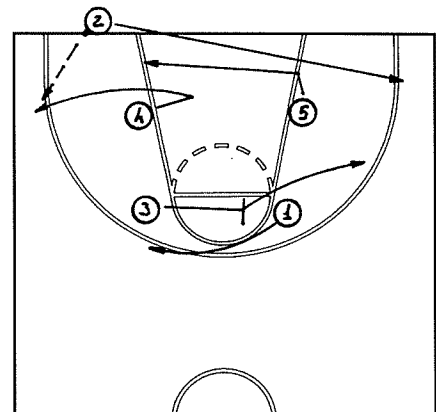

DIAGRAMA 42

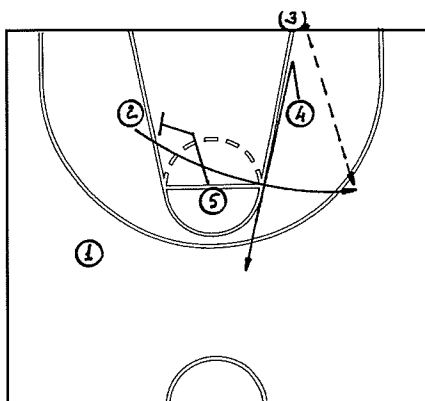

DIAGRAMA 44

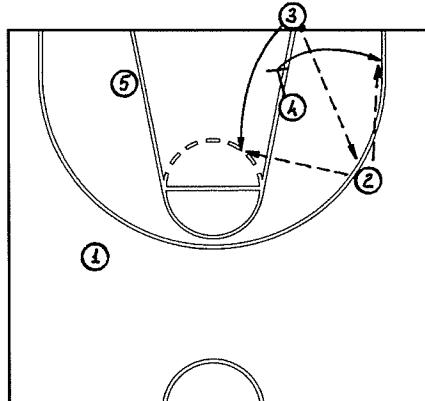

JUGADAS DESDE LA LINEA DE FONDO (y III)

Por **COLECTIVO ENTRENADORES NBA**

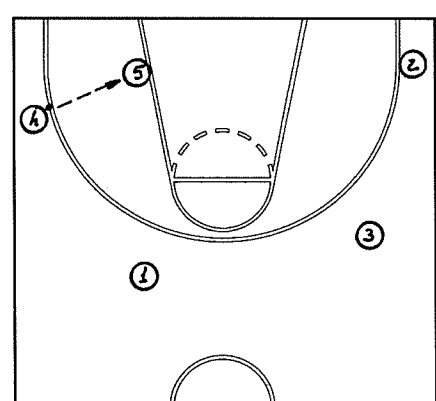
Con el presente artículo completamos la serie de «jugadas de fondo», fruto de las experiencias de los entrenadores profesionales de la NBA.

En el *diagrama 45* buscamos un tiro cercano después de haber intentado una penetración con un hombre exterior.

El escolta (2) saca sobre el base (1), el cual ha recibido el bloqueo de (4). (1) vuelve a pasar a (2), después de que éste ha entrado en el campo; cuando (2) recibe, inicia una penetración por el centro. Si la defensa le cierra puede pasar dentro a (5) ó bien sacar el balón para un tiro cercano de (4), *diagrama 46*.

La siguiente situación es una jugada pensada para un tiro exterior de nuestro alero tirador o bien para dar un pase interior.

(1) recibe el primer pase después de haber cortado por la zona *diagrama 47*. (3), el hombre que ha sacado, sube verticalmente hacia la parte superior de la zona recibiendo los bloqueos simultáneos de (5) y (4). Este, después de bloquear, toma la posición en el interior de la zona, bien por el rebote ofensivo o intentando recibir, *diagrama 48*.

En el *diagrama 49* iniciamos una jugada para el poste, con el hombre que saca que realiza un flash-pívot. (1) recibe de (5) un bloqueo y sale a buscar el primer pase. Puede intentar el tiro. Existe la posibilidad de pase interior al poste bajo sobre (3), que nada más sacar gana posición. Si recibe un trap o la ayuda de un defensor, (5) se abre al lado débil, donde intentará recibir y buscar un tiro



DIAGRAMA 45



DIAGRAMA 46

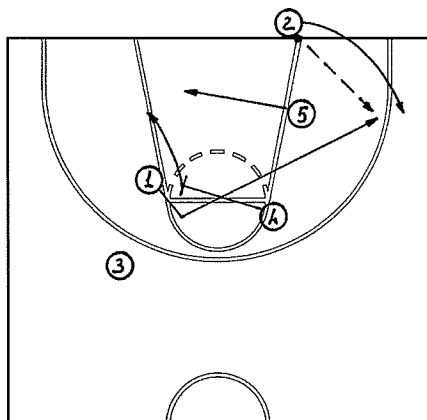

DIAGRAMA 47

corto o una penetración. (2) y (4) juegan muy abiertos ocupando la atención de la defensa, *diagrama 50*.

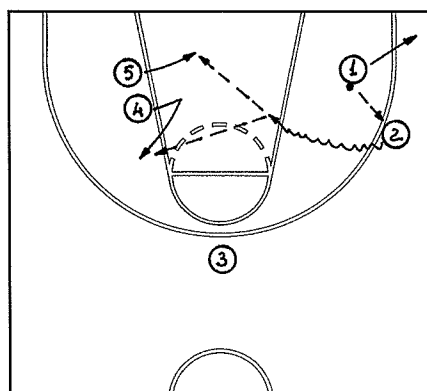
En el *diagrama 51*, una jugada

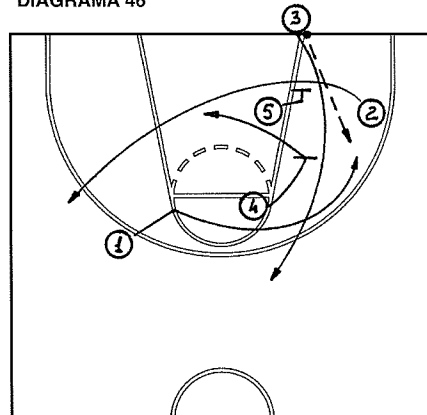

DIAGRAMA 48



DIAGRAMA 49

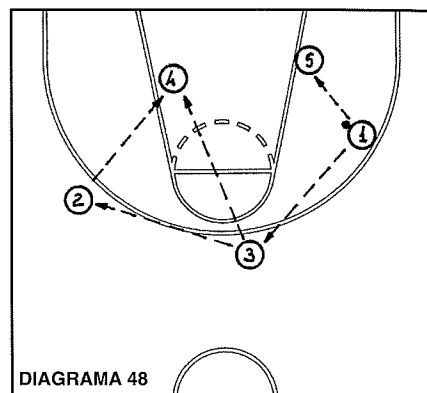

DIAGRAMA 50

rápida en la que buscamos un tiro exterior. Se practica también cuando quedan pocos segundos en el reloj.

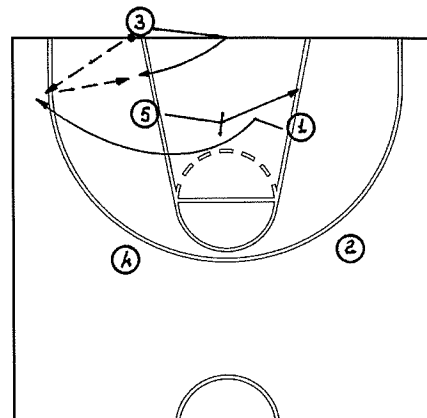

Bloqueo en paralelo a la línea de fondo de (4) sobre (3) (nuestro mejor tirador), que se ha situado debajo del aro; (3) sale a recibir sobre el bloqueo de (4), para un tiro rápido. (1) y (5) efectúan movimientos de distracción en la parte superior de la zona.

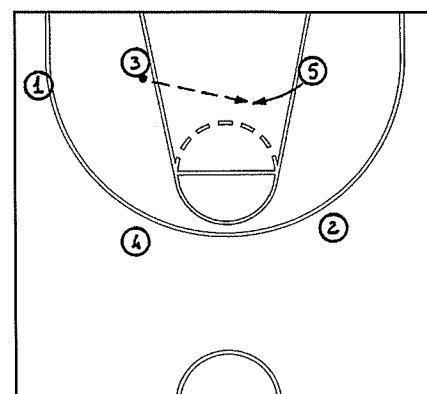
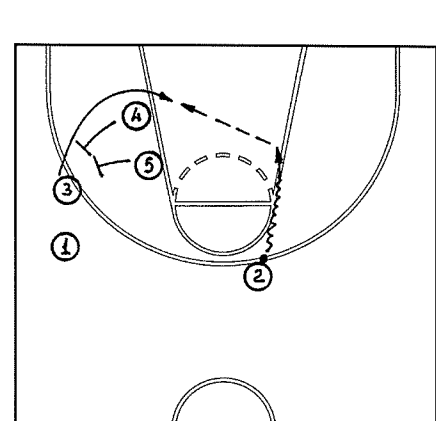
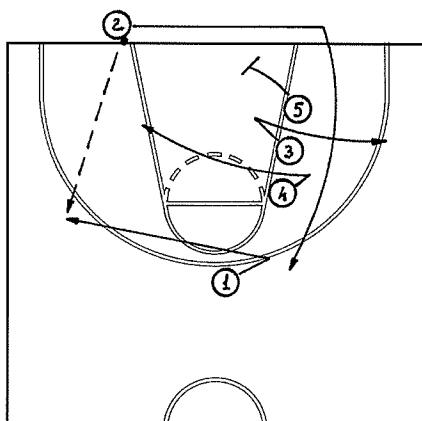
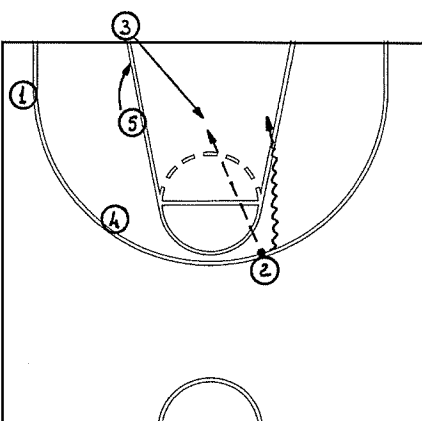
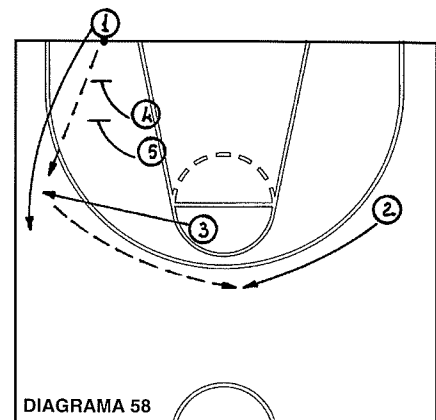
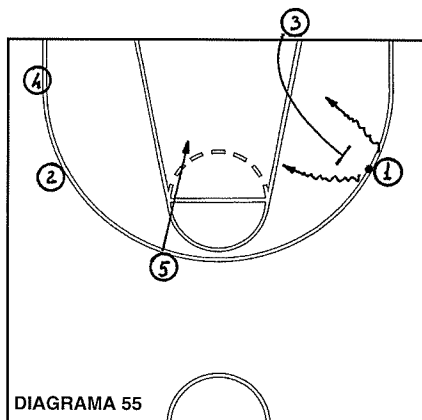
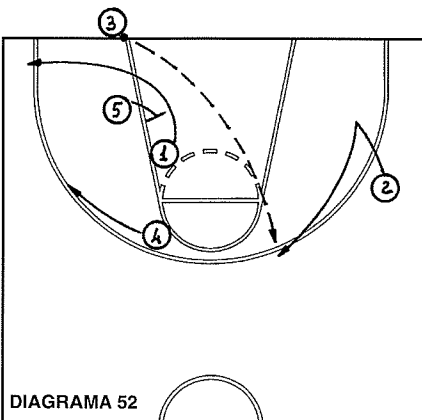
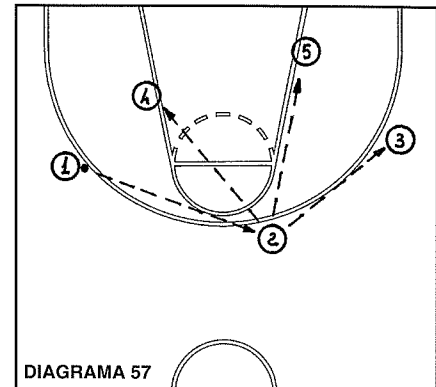
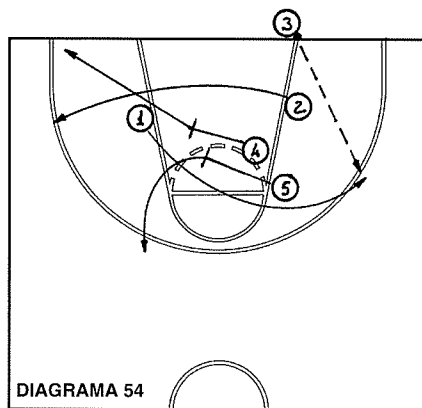
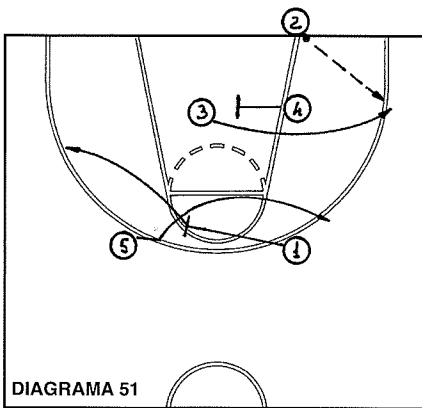
También la siguiente jugada es para los últimos segundos de posesión. En el *diagrama 52* realizamos bloqueos de distracción entre (1) y (5), dentro de la zona, y nuestro escolta muy abierto fuera de la zona.

Sacamos en largo sobre (2) para un tiro inmediato. (3), nada más sacar, entra en la zona buscando un

pase interior o coger una buena posición de rebote ofensivo.

Observar que (2), al recibir, tiene todo ese cuarto de campo para generar espacio suficiente para tirar o buscar un buen ángulo de pase interior e incluso un 1c1, *diagrama 53*.

En el *diagrama 54*, realizamos movimientos con bloqueos para (1) que, al recibir, tiene un aclarado para un 2c2, entre él mismo y (3), que al sacar, va a realizar un bloqueo directo. (1) busca la penetración o continuación del bloqueo con (3). Si, sobre la penetración, ayuda el defensor de (5), éste deberá ir hacia el

aro, para poder aprovecharse de un pase, *diagrama 55*.

Obsérvese que el bloqueo de (3) sobre (1) lo realizaremos por uno u otro lado según nos interese.

En el *diagrama 56*, iniciamos una serie de varios bloqueos sobre el hombre que ha sacado, buscando un tiro exterior. Los hombres que han bloqueado, bien se abren fuera de la zona, bien ganan posición dentro de ella. (3) busca el pase fuera y tiro exterior, (4) intentará recibir dentro de la zona. (5) tomará posición para el rebote ofensivo, *diagrama 57*.



DIAGRAMA 60



DIAGRAMA 61

En esta jugada tenemos varios posibles objetivos: buscar la recepción y tiro rápido de nuestro alero tirador (3), y por otro lado, inversión del balón para el aclarado de (2).

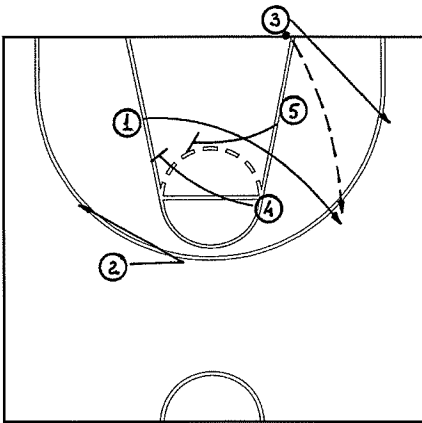
(1), después de sacar, recibe los bloqueos de (4) y (5), *diagrama 58*. Si (2) no consigue penetrar a canasta, busca el vértice de la zona, con buen ángulo de pase a (3) que corta sobre los bloqueos de (4) y (5), *diagrama 59*.

Finalmente en el *diagrama 60*, efectuamos bloqueos sucesivos para que reciba (1), con cambio de lado y penetración del escolta.

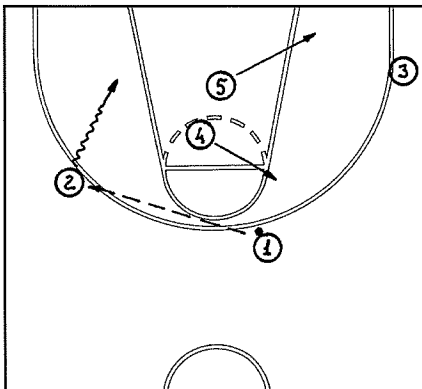
Atención a los bloqueos ciegos iniciales.

(1) corta desde el lado contrario al saque, recibiendo al salir de los bloqueos de (4) y (5), *diagrama 60*.

(1) recibe el saque y pasa sobre (2) que tiene un aclarado para buscar la penetración por ese lado, *diagrama 61*. □

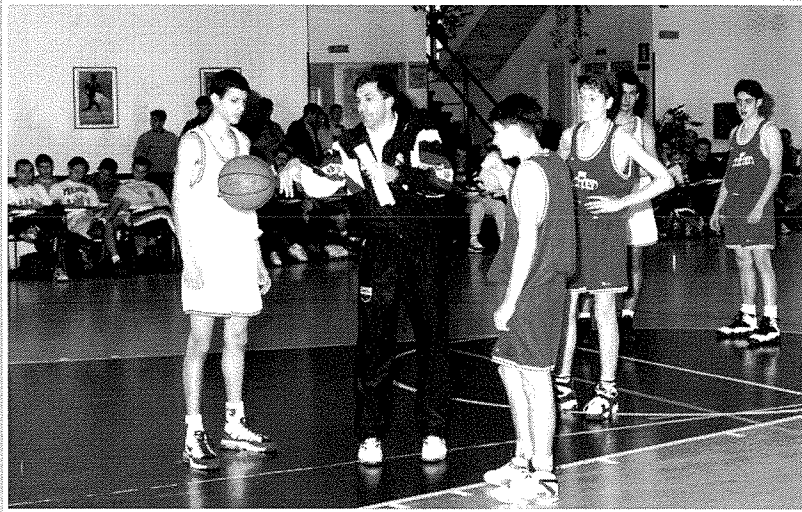

IX CLINIC DEPUTACION DE OURENSE

El pasado 31 de marzo y 1 y 2 de abril se celebró el ya tradicional Clínic de Ourense en su novena edición con la presencia de cinco conferenciantes y 130 asistentes. **Zeljko Obradovic** habló sobre «preparación de minutos finales de partido y últimas jugadas»; **Randy Knowles** sobre «zona press 1-2-2»; **Ranko Zeravica** dio dos charlas sobre «selección y formación de jugadores»; **Moncho Monsalve** dio tres charlas: «ataque contra zona por conceptos», «trabajo con hombres altos», «conceptos de la defensa individual». Finalmente **Slobodan Vukcevic** habló sobre «construcción de un pressing a todo campo después de tiro libre». El clínic fue organizado por la Deputación de Ourense, a través de su Servicio de Deportes, con la colaboración de la AEEB. □

CLINIC EN IBIZA

Los pasados 14 y 15 de enero, bajo la organización del **Consell Insular de Ibiza y Formentera** en colaboración con la AEEB, se celebró un clínic con la presencia de Lolo Sainz, Pepe Laso y Franco Pinotti. Asistieron a las charlas 70 entrenadores, cifra récord en un acto de similar importancia celebrado en Ibiza. **Lolo Sainz** habló sobre «defensa individual» y «contraataque»; **Pepe Laso**, que tuvo que dar una sola charla por culpa de un cólico nefrítico que le tuvo en cama el primer día, habló sobre «fundamentos individuales de ataque y defensa», y **Franco Pinotti** habló de «transición» y «conceptos de ataque contra zona».

El clínic fue un éxito hasta el punto que en estos días de enero se sentaron las bases y las primeras tomas de contactos con las autoridades locales para la organización del clínic internacional que cada verano celebra nuestra Asociación y que finalmente se celebrará en la capital de las Pitiusas. □